

GBC017

Do GB50

NOCO BOOST[®] XL[™] SKRZYNNKA OCHRONNA



BEZPIECZNE PRZECHOWYWANIE.

Stworzona wyłącznie z myślą o urządzeniach rozruchowych Boost UltraSafe[®].

Lekka i wytrzymała skrzynka ochronna GBC017 z materiału EVA wyróżnia się półelastyczną, dopasowaną obudową z zamknięciami błyskawicznymi oraz ze wzmocnionym uchwytem. Pokryta materiałem gumowym obudowa, wykonana z kopolimeru etylenu i octanu winylu (EVA), zapewnia ochronę przed wilgocią, uderzeniami, pyłem oraz innymi czynnikami środowiskowymi, a wewnątrz jest idealnie dopasowane do stosownych urządzeń rozruchowych NOCO[®] Boost (GB50), co gwarantuje ich ochronę.



Lekka, wytrzymała i dopasowana obudowa, wykonana z kopolimeru etylenu i octanu winylu (EVA) poprzez formowanie termiczne, jest pokryta wodoodporną warstwą przypominającą gumę.

Wytrzymałe, odwrotne zamknięcie z wbudowanym, wzmocnionym uchwytem oraz z dopasowanym, wytłoczonym paskiem zabezpieczającym.



Wewnętrzna podstawa na urządzenie rozruchowe z miękkim wykończeniem z różnych materiałów w czarnym aksamicie jest gwarancją idealnego dopasowania.

Wzmocnione kieszenie zapewniające odpowiednie przechowywanie klemm, końcówek lub innych akcesoriów.



NOCO
30339 Diamond Parkway, #102
Glenwillow, OH 44139 | USA
1.800.456.6626

no.co

NOCO[®]

GBC017

Kieszonka na klemy i akcesoria

Dopasowanie GB50 BOOST XL™

*Urządzenie rozruchowe oraz akcesoria nie są dołączone do zestawu

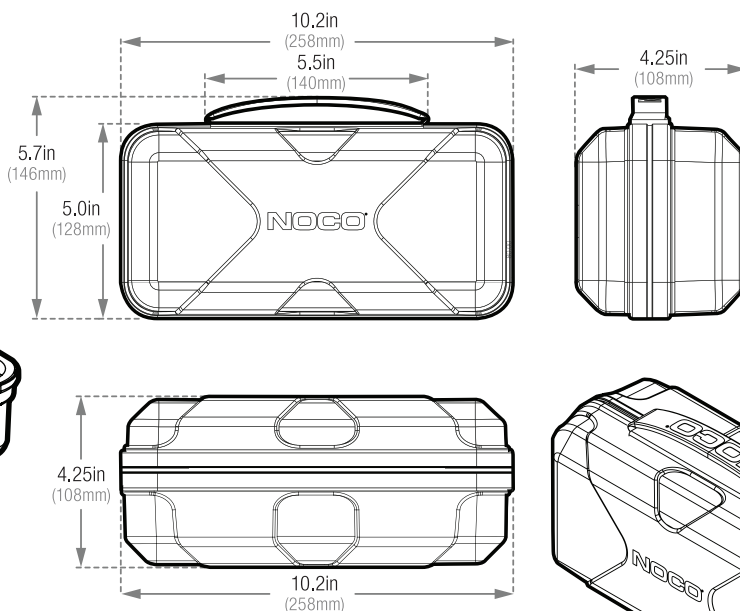

Opakowanie:

Wymiary: 10.2" x 5.7" x 4.25"
Waga: 0.9 lb
UPC: 0-46221-18016-9

Opakowanie główne:

Wymiary: 19.5" x 10.5" x 8.5"
Waga: 7.25 lb
Ilość: 6
UCC: 10046221180166

Opakowanie wewnętrzne:

Wymiary: 10.5" x 6.3" x 4.9"
Waga: 1.0 lb

Sztuk na paletę:

324 Szt.